

Das kleine
1x1 für
Fördercup
Kampfrichter
*innen

Wettkampfmodus 4er-Synchron

Es wird zwei Haltungskampfrichter*innen pro Gerät geben und eine*n Synchronkampfrichter*in an jeder Ecke.

Haltung:

- Beispielvideo Haltunbgebung:

Haltung Bewertung

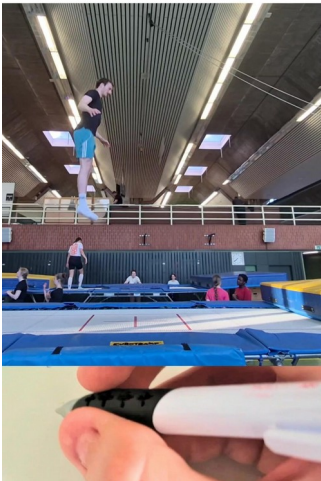

- Zwei Haltungskampfrichter*innen pro Gerät -> berechnen ihren Mittelwert und halten diesen gerundet auf erste Nachkommastelle hoch.
- Maximale Punktzahl bei 10 Sprüngen sind 10 Punkte. Heißt jeder Sprung gibt in perfekter Ausführung 1 Punkt.
- Haltungskampfrichter*innen können pro Sprung bis zu 0,5 Punkte abziehen für mangelnde Form (Bein-Hüftwinkel, Oberschenkel-Unterschenkelwinkel, Füße, Streckung) oder mangelnde Kontrolle (Subjektiv)
- Abbruch bei deutlicher Einbeinlandung, Berühren Schiebematte, Abdeckung, Matte; Gerät verlassen, Zwischensprung, falschem Sprung (bei Sprüngen mit freier Ausführung ist die Position egal und darf auch innerhalb eines Quartetts unterschiedlich sein). Es ist Aufgabe der Wettkampfleitung dies zu beurteilen, aber man darf als Kampfrichter*in natürlich gerne drauf aufmerksam machen, wenn einem etwas auffällt.
- Das Übungsteil, das zum Abbruch führt, wird nicht mehr gewertet
- KEIN Abbruch bei fehlender Synchronität. Abzüge durch Synchronitätskampfrichter*innen
- DA DIES EIN SPAß WETTKAMPF IST BEWERTEN WIR NICHT GANZ SO STRENG WIE DIE BILDER ES ZEIGEN. DAS WICHTIGSTE IST IMMER EINE KONSEQUENTE WERTUNG DURCH DEN GESAMTEN WETTKAMPF DURCH.

21. AUFGABEN DER HALTUNGSKAMPFRICHTER (E1 - E6)

- 21.1. Beurteilung der Haltung in einem Bereich von **0,0 bis 0,5 Punkten** gemäß § 21.2 und Erfassung der Punktabzüge.
- 21.2. Abzüge für die Haltung
- | | | | |
|-----------|--|----------------|---------------|
| 21.2.1. | * Mangel an Form und Kontrolle in jedem Übungsteil | 0,1-0,5 | Punkte |
| 21.2.2. | * Mangel an Stabilität nach einer vollständigen Übung (10 Übungsteile), nur einen Abzug für den schwerwiegendsten Fehler: | | |
| 21.2.2.1. | * kein Stillstand in aufrechter Position und Zeigen von Stabilität für ungefähr drei (3) Sekunden (max. 0,2) und/oder unkontrollierter Nachsprung (max. 0,1) | 0,1-0,3 | Punkte |
| 21.2.2.2. | * Berühren des Sprungtuchs nach der Landung mit einer oder beiden Händen | 0,5 | Punkte |
| 21.2.2.3. | Betreten oder Berühren <i>nach der Landung</i> von etwas anderem als dem Sprungtuch | 0,5 | Punkte |
| 21.2.2.4. | Nach der Landung Berühren mit oder Fallen auf Knie, Hände und Knie, Bauch, Rücken oder Sitz auf dem Sprungtuch | 1,0 | Punkte |
| 21.2.2.5. | * Landen oder Fallen außerhalb des Sprungtuchs, Verlassen des Trampolinbereichs oder Ausführung eines zusätzlichen Saltos um ein Fallen zu vermeiden (Verlegenheitssalto) | 1,0 | Punkte |
| 21.2.3. | * Ausführen eines zusätzlichen Übungsteils (siehe 17.4) | 1,0 | Punkte |

Abzüge für die Körperposition

← 0.2 ← 0.1 ← 0 → 0.1 → 0.2 →

gestreckt

gehockt

gebückt

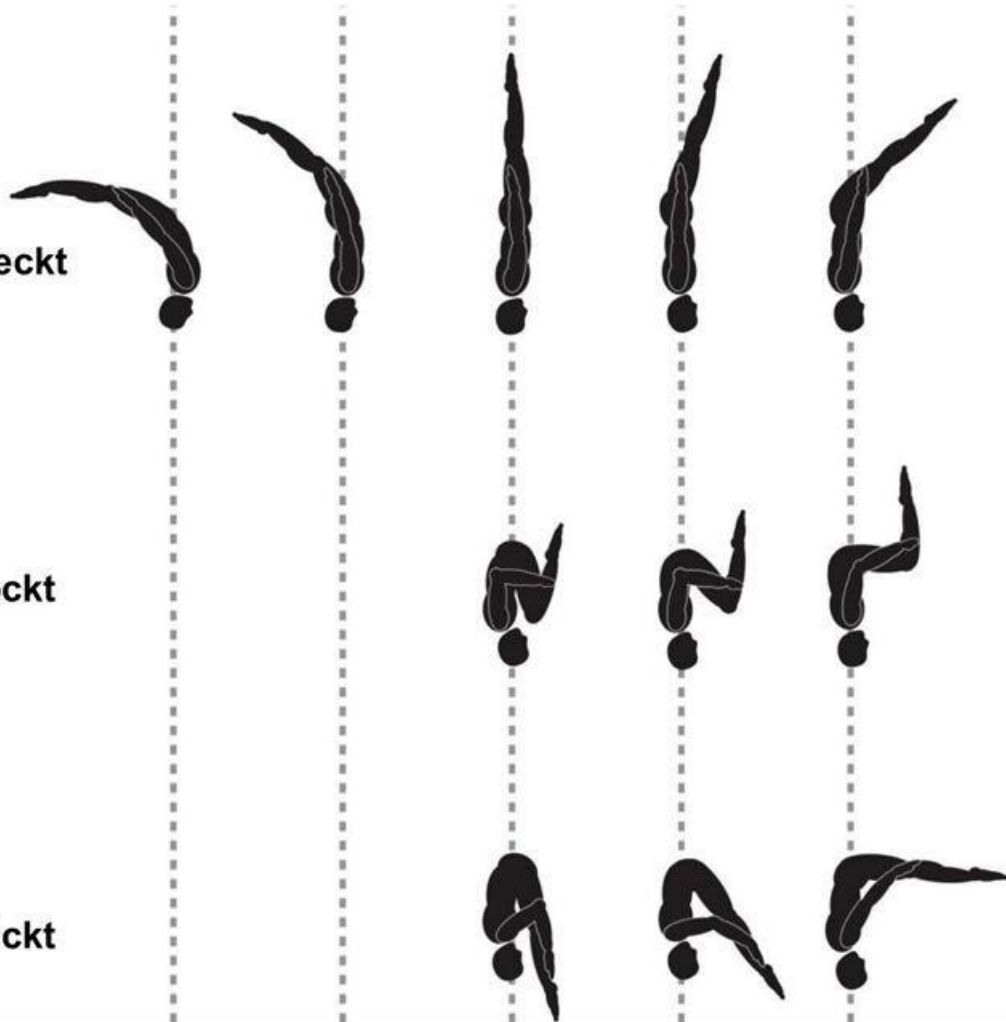

Zur Landung auf Füßen oder Bauch

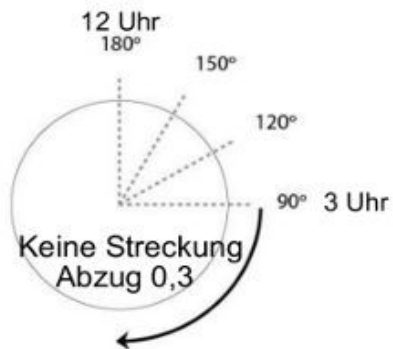
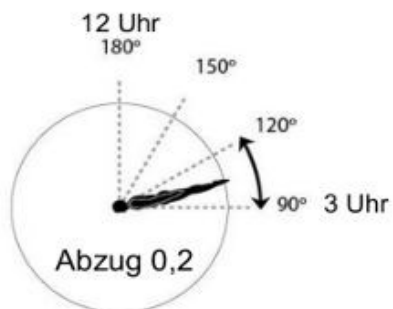
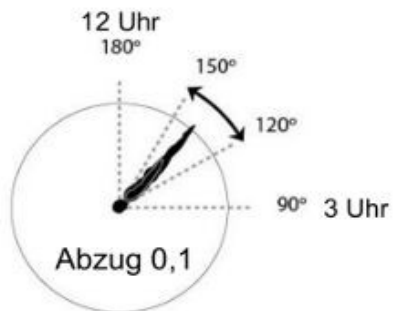
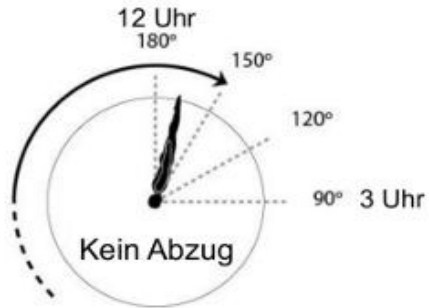

Zur Rückenlandung

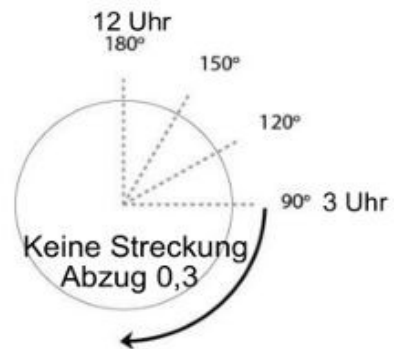
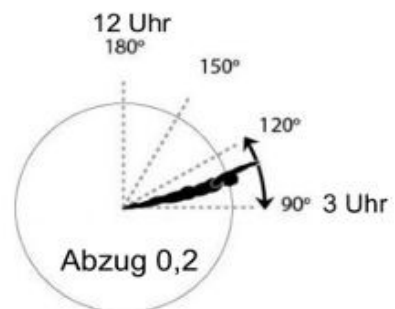
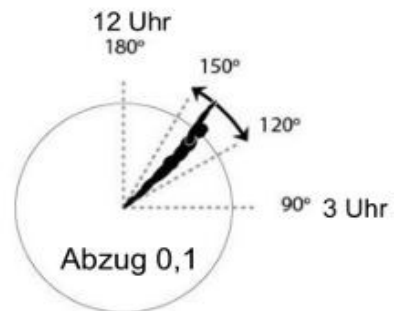
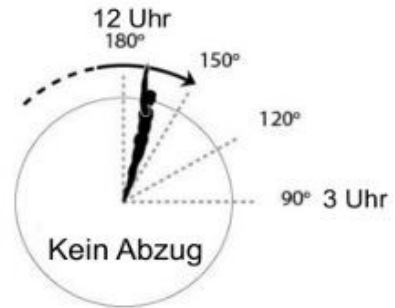

Synchron:

- Beispielvideo Synchronbewertung:

Synchron Bewertung

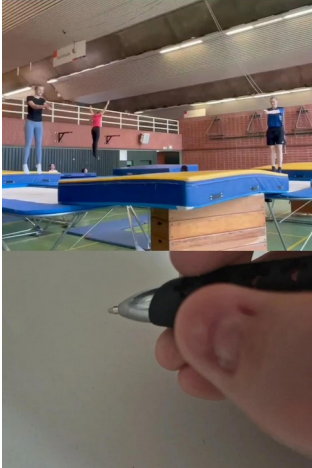

- Eine perfekte Übung gibt 10 Punkte. Heißt jeder Sprung einer Übung gibt höchstens 1 Punkt
- Es wird bewertet, wie Synchron zwei Springer*innen zueinander sind. Dabei kommt es nur auf den Zeitpunkt an, indem die Springer*innen das Tuch berühren.
- Berühren die Springer*innen das Tuch nicht gleichzeitig kann es Abzüge in 0,5er Schritten geben, je nachdem wie zeitlich versetzt sie das Tuch berühren
- 0 = keine Synchronität
- 0,5 = mittelmäßige Synchronität
- 1,0 = gute Synchronität

Sonderregelung Förde Cup 4er Synchron

- Abbruch innerhalb der ersten 3 Sprünge: auf Wunsch Neustart der Übung, die Wettkampfleitung zieht am Ende -4 Punkte vom Gesamtergebnis ab

Wettkampfmodus Spaßkür

Die Wertung erfolgt in diesem Jahr ausschließlich über das Zuschauervoting